

NLR85 H DC
N-150.35

ISUZU
Powered for life

5 YEAR WARRANTY & ASSISTANCE

City Cab DC - 3.5 t dubbel (lucht) band

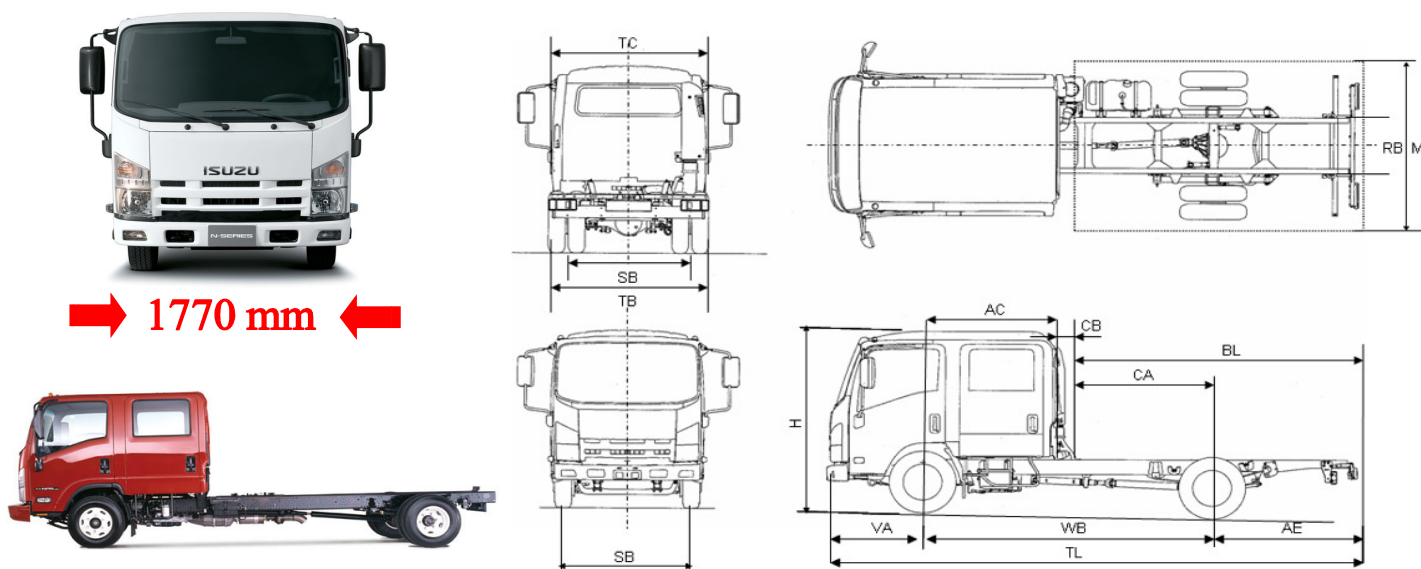

CODES EN VERKLARINGEN		CHASSIS CABINE afmetingen in mm
WB	Wielbasis	3350
TL	Totale lengte chassis-cabine	6035
TH	Totale hoogte chassis-cabine	2150
TC	Totale breedte cabine (zonder achteruitkijkspiegels)	1770
TB	Totale breedte over achterbanden	1854
SB	Spoorbreedte vooras / achteras	1475/1425
HA	Chassishoogte bij achteras (onbelast)	780
RB	Chassisbreedte	700
VA	Vooroverbouw chassis	1100
AE	Achteroverbouw chassis	1575
AC	Vooras - achterkant cabine	
CA	Achterkant cabine - achteras	
CB	Minimum vrije ruimte tussen cabine en laadbak	190
BL	Laadbaklengte (minimum / maximum)	
MO	Maximale breedte van de opbouw	1982
	Achteroverbouw van de opbouw (minimum / maximum)	750/2230
	Draaicircel (tussen muren)	10.5
GEWICHTEN (KG)		
MTM	Maximum toegelaten massa totaal	3500
	Maximum toegelaten massa op de vooras	1900
	Maximum toegelaten massa op de achteras	2200
	Maximaal aanhangwagengewicht (ongeremd)	750
	Maximaal aanhangwagengewicht (geremd)	3500
	M.T.M. met geremde aanhangwagen	7000
	Leeggewicht rijklaar voertuig (tarra)*	2215
	Leeggewicht op vooras	1585
	Leeggewicht op achteras	630
	Bruto laadvermogen	1285

* De gewichten houden rekening met een rijklaar voertuig, 90 % tankinhoud, reservewiel en wettelijke uitrusting (bestuurder niet inbegrepen)
Bijgaande gegevens worden slechts ter informatie medegedeeld en kunnen steeds zonder voorafgaande kennisgeving gewijzigd worden.
Deze technische fiche kan in geen geval beschouwd worden als een contractueel document.