

NLR 85 AL E
N-150.35

ISUZU
Powered for life

5 YEAR WARRANTY & ASSISTANCE

City Cab - 3.5 t enkele band (lucht) achteraan

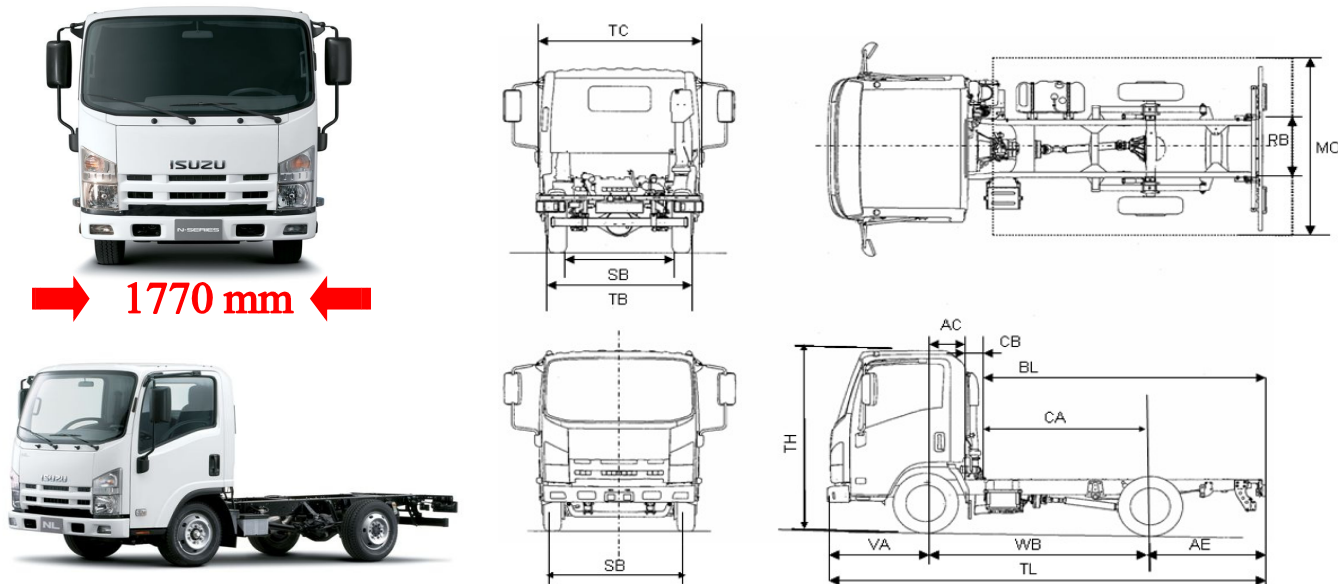

CODES EN VERKLARINGEN		CHASSIS CABINE	
		NLR 85 AL E	
WB	Wielbasis		2490
TL	Totale lengte chassis-cabine		4735
TH	Totale hoogte chassis-cabine		2145
TC	Totale breedte cabine (zonder achteruitkijkspiegels)		1770
TB	Totale breedte over achterbanden		1603
SB	Spoorbreedte vooras / achteras		1395 / 1395
HA	Chassishoogte bij achteras (onbelast)		765
RB	Chassisbreedte		700
VA	Vooroverbouw chassis		1100
AE	Achteroverbouw chassis		1145
AC	Vooras - achterkant cabine		463
CA	Achterkant cabine - achteras		2027
CB	Minimum vrije ruimte tussen cabine en laadbak		190
BL	Laadbaklengte (minimum / maximum)		2587/ 3497
MO	Maximale breedte van de opbouw		1982
	Achteroverbouw van de opbouw (minimum / maximum)		750 / 1660
	Draaicircel (tussen muren)		9.7
GEWICHTEN (KG)			
MTM	Maximum toegelaten massa totaal		3500
	Maximum toegelaten massa op de vooras		1900
	Maximum toegelaten massa op de achteras		2000
	Maximaal aanhangwagengewicht (ongeremd)		750
	Maximaal aanhangwagengewicht (geremd)		3500
	M.T.M. met geremde aanhangwagen		7000
	Leeggewicht rijklaar voertuig (tarra)*		1865
	Leeggewicht op vooras		1390
	Leeggewicht op achteras		475
	Bruto laadvermogen		1635

* De gewichten houden rekening met een rijklaar voertuig, 90 % tankinhoud, reservewiel en wettelijke uitrusting (bestuurder niet inbegrepen)
Bijgaande gegevens worden slechts ter informatie medegedeeld en kunnen steeds zonder voorafgaande kennisgeving gewijzigd worden.
Deze technische fiche kan in geen geval beschouwd worden als een contractueel document.